

Montageanleitung

- Fundament ausheben
- Dränage so aufbauen, dass die untere Bremslasche gut im Betonfundament verankert werden kann
- Bodenhülse einsetzen, ca.3-5mm herausragen lassen, ausrichten und einbetonieren

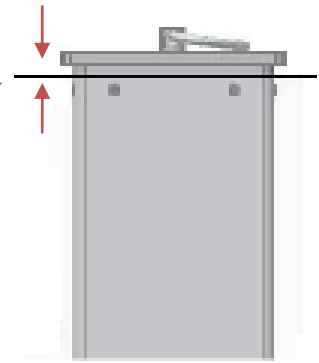

Untere Bremslasche gut im Betonfundament verankern.

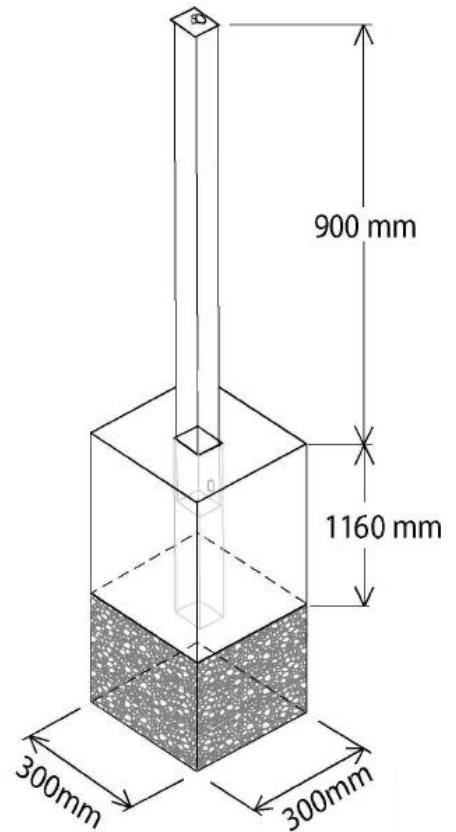
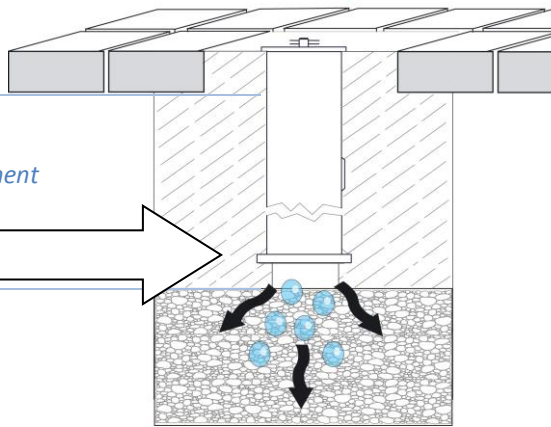

-Profilzylinderwechsel:

